

Mechanisch Combinatie Slot

Technische handleiding Montage instructies



ML6740

De VdS erkenning van dit slot is gebaseerd op deze montage instructies. Lees dit aandachtig door!

De toegepaste kracht op het slot mag 1 kN niet overtreffen. Indien grotere kracht wordt toegepast, dient het testinstituut geraadpleegd te worden (i.e. UL, VdS). Gebruik alleen de meegeleverde schroeven om het slot te monteren. Bevestig het slot handvast.

Het slot mag alleen op metalen kluizen gemonteerd worden. De montage ondergrond moet ook uit metaal bestaan. Montage op andere materialen alleen na overleg met M-LOCKS of VdS.

Aanbevolen wordt de toegang tot voor veiligheid relevante onderdelen, bij geopende kluis, te verhinderen. Bijvoorbeeld door een met schroeven gefixeerde afdekking aan te brengen.

Het slot moet door daarvoor bestemde beschermingsmaterialen tegen aanvallen van buiten beschermd worden.

KENMERKEN

De ML 6740 is een manipulatiebestendig 3-schijfs combinatie-slot VdS Kl. 2, EN1300 Kl. B en is zeer eenvoudig te monteren. Het slot heeft de standaard maten (66,7x41mm) en kan in alle 4 de richtingen gemonteerd worden. (RH, LH, VU, VD)





Maten: 85 mm x 61 mm x 29 mm. Slotschoot: 25 mm x 8mm met 2 M4 boorgaten in schoothoofd. Schootdiepte 8mm.

Het slot werd getest met 10.000 openingscycli met een belasting van 2,5 N op de schoot (inbouwpositie schoot: horizontaal, rechts). Alle andere montageposities evenals hogere belastingen (bijvoorbeeld door het regelwerk of schootverlenging) moeten door de kluisfabrikant worden getest met minimaal 10.000 openingscycli en een overeenkomstige belasting.

De aandrijving gebeurt door middel van een vierkante spindel, een spie is niet meer nodig. Er kunnen 2 espagnoletschuiten ingelegd worden om een 3-zijdige versluiting te creëren.

Cijferknoppen

Het slot kan met de volgende cijferknoppen gebruikt worden:

CS-serie	MD-serie	ST-serie	KL1060	KL1560
				

Bijpassende handgrepen en accessoires zijn ook verkrijgbaar.

Lees vóór montage de betreffende montage handleidingen.

Door het vierkante spindelgat is dit slot niet te gebruiken in combinatie met cijferknoppen die een ronde spindel hebben.

Mechanisch Combinatie Slot

Afmetingen/ montage instructies

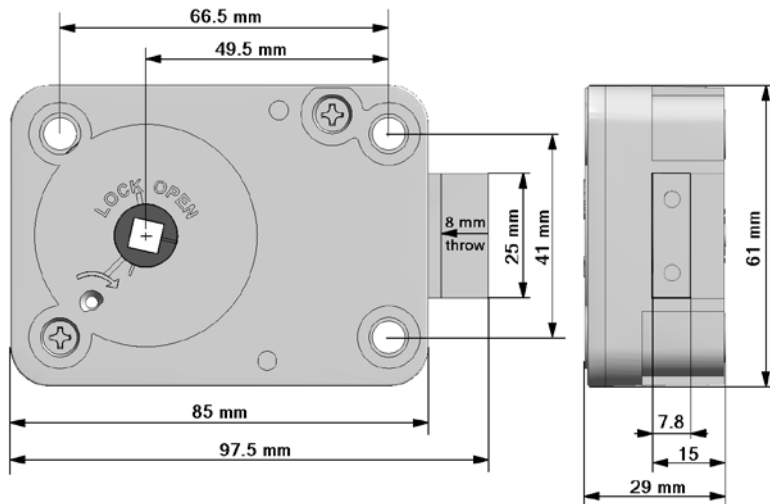

Het slot wordt geleverd met ingetrokken schoot en is klaar voor montage. Let op dat cam (deel met vierkante gat) en schoot niet verستeld worden. **Tijdens installatie moet de schoot ingetrokken zijn en de cam in positie als hiernaast getoond.**

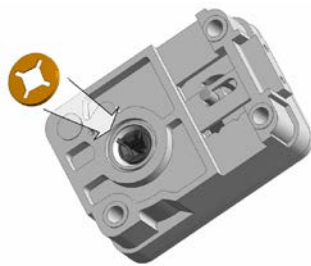

Leg de starwasher in de daarvoor bestemde uitsparing aan de onderzijde van het slot. De starwasher moet gefixeerd worden op de vier nokken van de cam, in de uitsparing.

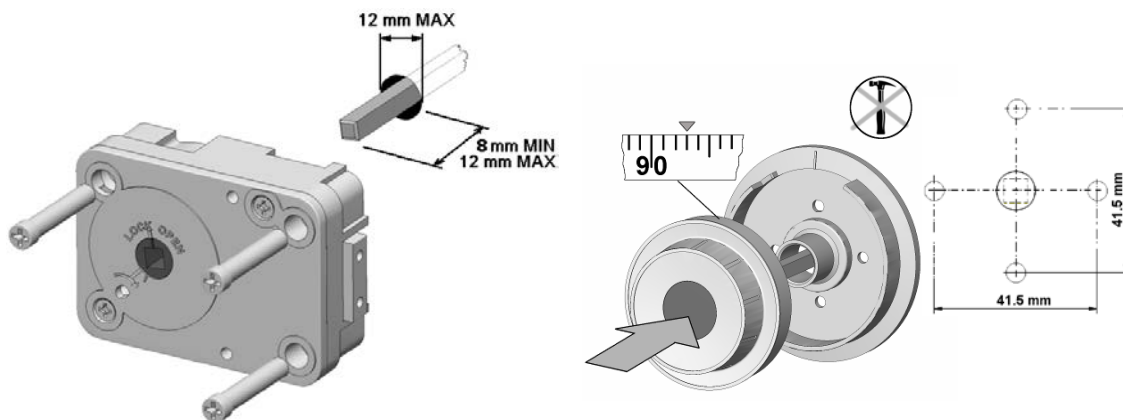

Gebruik alleen de 3 meegeleverde (M6 of US1/4 20G BSW) en draai ze handvast aan. (Aandraaimoment ca. 3,5Nm).

Plaats de cijferknop, bij het slot in "OPEN"- positie, dusdanig dat "93" onder de openingsindex staat en duw de knop met lichte druk in het slot. De spindel kan er niet weer uitgetrokken worden.

Mechanisch Combinatie Slot



Draai de cijferknop naar links om de schoot uit te schuiven. De schoot moet makkelijk naar eind positie schuiven en mag het schootgat niet raken.

Openen met fabriekscodé "50"

4x  Draai cijferknop 4x links tot "50" en stop bij 4^e keer exact onder openingsindex.

In verband met inbouw toleranties kan de code van 48 tot 52 afwijken. Hierdoor is het belangrijk dat de code wordt omgesteld na installatie. Met geopende deur het regelwerk en slot sluiten.

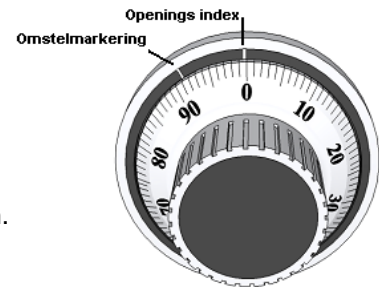

De oude openingscode bijv. „50“ (of „49“) op de omstelmarkering zetten.

Voorbeeld: Slot opent bij "50"

4 x LINKS draaien tot "50" exact onder de omstelmarkering staat.

1. Omstelsleutel voorzichtig in het slot steken (zie afbeelding)
2. Omstelsleutel ca. 90° RECHTS draaien (tot aanslag)

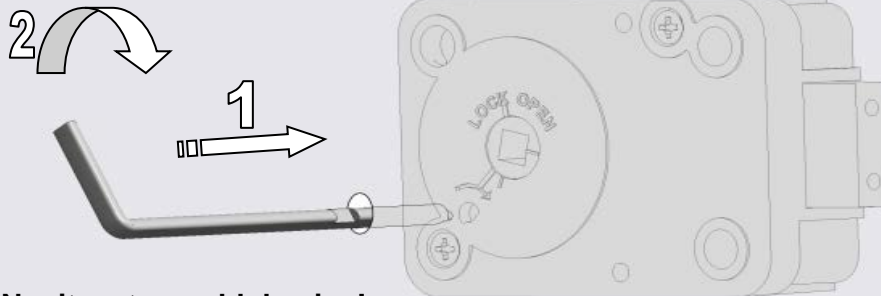

Nooit met geweld draaien!

Indien de omstelsleutel niet kan worden gedraaid is deze niet juist ingevoerd. Sleutel uitnemen en de code opnieuw op de verstel index zetten.

Omstelsleutel

Wanneer een monteur met de omstelsleutel meerdere sloten omstelt moet hij de omstelsleutel tussendoor controleren. Indien de sleutel verbogen is of enige slijtage heeft wordt de code niet exact ingesteld.

Kies nu de nieuwe code met gebruik van de omstelmarkering. Bijv. 10 20 30.
(zie gebruikershandleiding van het slot)

(Het laatste getal moet groter zijn dan "20")

4 x  Links draaien tot het eerste getal "10" voor de **4^e keer exact** onder de OMSTELMARKERING staat.

3 x  Rechts draaien tot het tweede getal „20“ voor de **3^e keer exact** onder de OMSTELMARKERING staat.



Mechanisch Combinatie Slot

2 x Links draaien tot het derde getal „30“ voor de **2^e keer exact** onder de OMSTELMARKERING staat.

Indien bij het draaien een nummer is gepasseerd opnieuw beginnen.

Nadat de nieuwe code compleet is ingevoerd, omstelsleutel naar links draaien en uitnemen.

Probeer de nieuwe code verschillende malen vóór de deur te sluiten!

DATA

Mechanisch	
Openen	Handmatig
Sluiten	Handmatig
Blokkering	3 schijven
Bevestigingsmaten	Standaard
Certificering	
VdS	Klasse 2
EN 1300, ECB-S, CNPP, A2P	Class B
UL	Group 2M
DNV	158-2 Listed
IMP	Klasa B

Wat indien ...

...de schoot en de cam vóór montage zijn bewogen:

Zolang de fabriekscode “50” niet omgesteld is kan de schoot als volgt weer ingetrokken worden:

1. Houdt het slot met deksel naar boven en schoot naar rechts.
2. Draai de cam minimaal 4x met de klok mee en stop wanneer de cam in positie staat zoals afgebeeld in figuur 1.
3. Draai de cam tegen de klok in tot de schoot is ingetrokken Het teken op de cam wordt bedekt met het “OPEN” teken

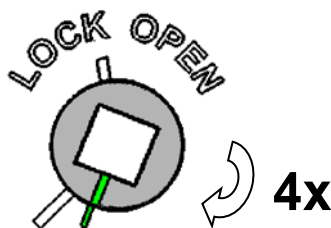

figuur 1

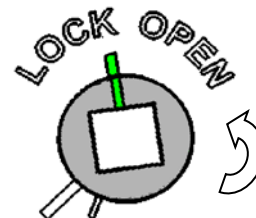

figuur 2

...de cijferknop zwaar draait of de knop de draaiplaat raakt?

Draai de schroef los die de spindel aan de knop verbindt en trek de knop voorzichtig iets uit. Daarna schroef handvast aandraaien. Gebruik vloeibare Loctite™ indien nodig, om schroef vast te zetten.

Mechanisch Combinatie Slot

Technische handleiding Montage instructies

ML6785

De VdS erkenning van dit slot is gebaseerd op deze montage instructies. Lees dit aandachtig door!

De toegepaste kracht op het slot mag 1 kN niet overtreffen. Indien grotere kracht wordt toegepast, dient het testinstituut geraadpleegd te worden (i.e. UL, VdS). Gebruik alleen de meegeleverde schroeven om het slot te monteren. Bevestig het slot handvast.

Het slot mag alleen op metalen kluisen gemonteerd worden. De montage ondergrond moet ook uit metaal bestaan. Montage op andere materialen alleen na overleg met M-LOCKS of VdS.

Aanbevolen wordt de toegang tot voor veiligheid relevante onderdelen, bij geopende kluis, te verhinderen. Bijvoorbeeld door een met schroeven gefixeerde afdekking aan te brengen.

Het slot moet door daarvoor bestemde beschermingsmaterialen tegen aanvallen van buiten beschermd worden.

KENMERKEN

De **ML6785** is een manipulatiebestendig 3-schijfs combinatie-slot VdS Kl. 2, EN1300 Cl. B en is zeer eenvoudig te monteren. Het slot heeft de standaard maten (66,5x41mm) en kan in alle 4 de richtingen gemonteerd worden. (RH, LH, VU, VD)

Maten: 85 mm x 61 mm x 29 mm. Blokschoot: 25 mm x 8mm met 2 M4 gaten in de blokschoot. Schootdiepte 8mm.

Het slot werd getest met 10.000 openingscycli met een belasting van 2,5 N op de schoot (inbouwpositie schoot: horizontaal, rechts). Alle andere montageposities evenals hogere belastingen (bijvoorbeeld door het regelwerk of schootverlenging) moeten door de kluisfabrikant worden getest met minimaal 10.000 openingscycli en een overeenkomstige belasting.

Er kunnen 2 espagnoletschuiten ingelegd worden (ML6790) om een 3-zijdige versluiting te creëren.

AFMETINGEN/ MONTAGE INSTRUCTIES

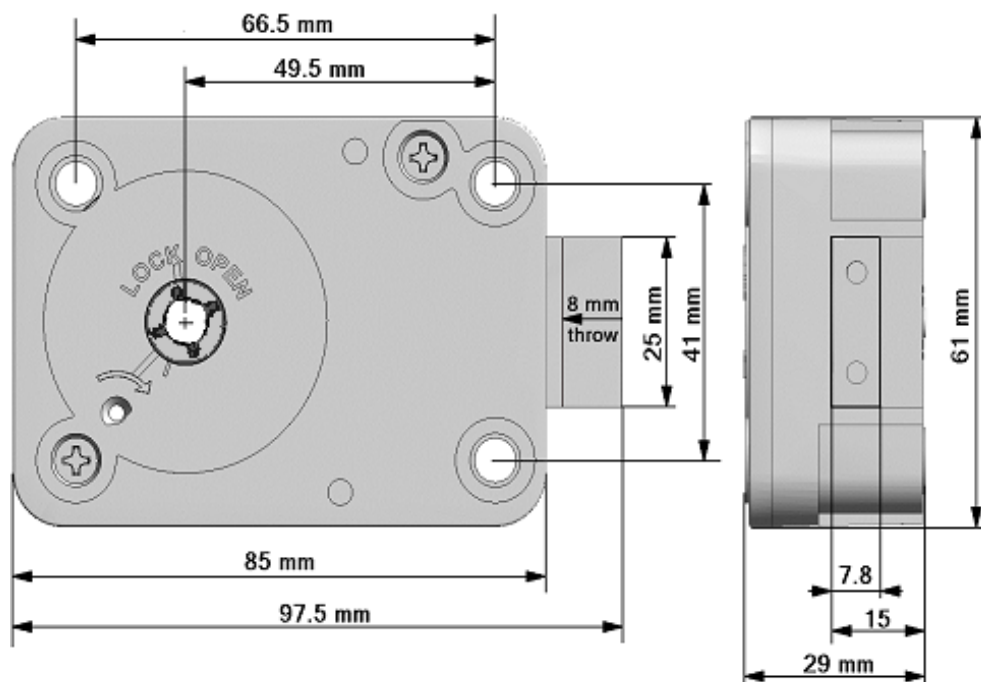

Mechanisch Combinatie Slot

1. Slotmontage

Het slot kan in alle 4 inbouwrichtingen gemonteerd worden.

Het combinatieslot heeft een standaard montageraster van 66,5 x 41 mm en wordt middels 3 meegeleverde M6 bevestigingsschroeven gemonteerd. Handvast aandraaien.

Het sluitmechanisme moet de schoot in uitgeschoven stand (8mm) van beide zijanten voldoende blokkeren. Indien maar één zijde afsluit moet een steun aan de tegenoverliggende zijde aangebracht worden. De speling tussen sluitpunt respectievelijk steun en schoot bedraagt 0,5-1mm. De steun is niet noodzakelijk indien de zijdruk met 1,8kN begrensd wordt. Schoottegendruk maximaal 1kN.

2. Montage van de cijferknop: Spindel heeft US-schroefdraad 5/16-40 UNS-2A

(spindelgroef op „44“). Rozet zo monteren, dat openingssymbool loodrecht boven staat. spindel zodanig pas zagen, dat het spindelende gelijk ligt met de cam. Spindel mag niet uitsteken.

Slotdeksel **niet** demonteren. Knop handvast in de cam draaien en ca.1 omwenteling terugdraaien tot aan de juiste spie positie. Speling ca.0,5mm axial.

De spindeloorvoer door de pantsering mag een doorsnee hebben van max. 10-12mm.

3. Spie positie

Al naar gelang de inbouw van het slot zijn 4 spie posities mogelijk die op de cam aangegeven zijn:

RH, LH, VU, VD.

Vanaf de montagezijde gezien:

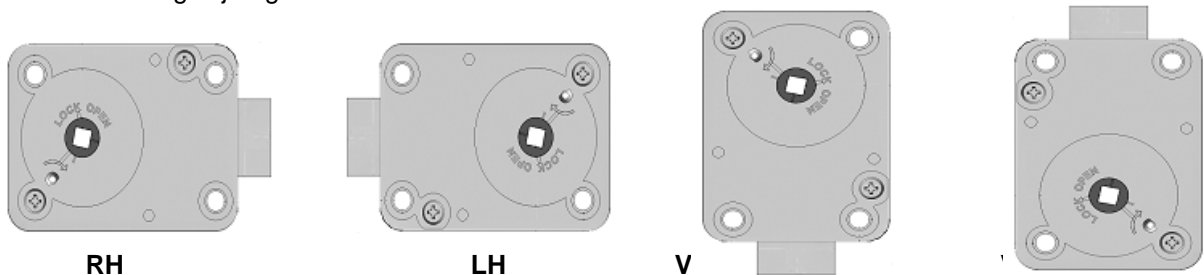

De juiste spie positie is erg belangrijk, omdat anders de „verboden zone“ (laatste cijfer niet tussen 0-20) in het bedieningsbereik verschuift en tot slotfouten kan leiden.

4. De spie aanbrengen

Staat de spindelgroef op de goede spie positie dan de bijgevoegde spie zorgvuldig inslaan, zodanig dat de kop op de spindel ligt.

5.



Draai de cijferknop naar links om de schoot uit te schuiven. De schoot moet makkelijk naar eind positie schuiven en mag het schootgat niet raken.

Mechanisch Combinatie Slot

Openen met fabriekscodé "50"

4x  Draai cijferknop 4x links tot "50" en stop bij 4^e keer exact onder openingsindex.

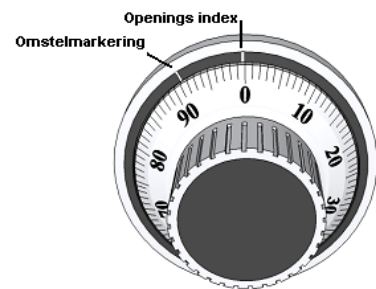

In verband met inbouw toleranties kan de code van 48 tot 52 afwijken. Hierdoor is het belangrijk dat de code wordt omgesteld na installatie.

Met geopende deur het regelwerk en slot sluiten .

De oude openingscode bijv. „50“ (of „49“) op de omstelmarkering zetten.

Voorbeeld: Slot opent bij "50"

4 x LINKS draaien tot "50" exact onder de omstelmarkering staat.

1. Omstelsleutel voorzichtig in het slot steken (zie afbeelding)
2. Omstelsleutel ca. 90° RECHTS draaien (tot aanslag)

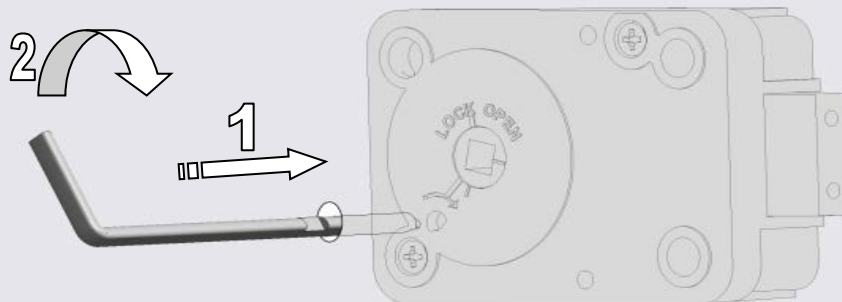

Nooit met geweld draaien!

Indien de omstelsleutel niet kan worden gedraaid is deze niet juist ingevoerd. Sleutel uitnemen en de code opnieuw op de verstel index zetten.

Omstelsleutel

Wanneer een monteur met de omstelsleutel meerdere sloten omstelt moet hij de omstelsleutel tussendoor controleren. Indien de sleutel verbogen is of enige slijtage heeft wordt de code niet exact ingesteld.

Kies nu de nieuwe code met gebruik van de omstelmarkering. Bijv. 10 20 30.

(zie gebruikershandleiding van het slot) (Het laatste getal mag niet tussen 0 en 20 liggen)

- 4 x  Links draaien tot het eerste getal "10" voor de 4^e keer exact onder de OMSTELMARKERING staat.
- 3 x  Rechts draaien tot het tweede getal „20“ voor de 3^e keer exact onder de OMSTELMARKERING staat.
- 2 x  Links draaien tot het derde getal „30“ voor de 2^e keer exact onder de OMSTELMARKERING staat.

Indien bij het draaien een nummer is gepasseerd opnieuw beginnen.

Nadat de nieuwe code compleet is ingevoerd, omstelsleutel naar links draaien en uitnemen.

Probeer de nieuwe code verschillende malen vóór de deur te sluiten!

Mechanisch Combinatie Slot

DATA

Mechanisch	
Openen	Handmatig
Sluiten	Handmatig
Blokkering	3 schijfs combinatie
Manipulatie-proof	Ja
Bevestigingsmaten	Standaard
Certificering	
VdS	Klasse 2
EN 1300	Class B
ECB-S, CNPP, A2P	Class B

Wat indien ...

...de schoot en de cam vóór montage zijn bewogen:

Zolang de fabriekscode "50" niet omgesteld is kan de schoot als volgt weer ingetrokken worden:

1. Houdt het slot met deksel naar boven en schoot naar rechts.
2. Draai de cam minimaal 4x met de klok mee en stop wanneer de cam in positie staat zoals afgebeeld in figuur 1.
3. Draai de cam tegen de klok in tot de schoot is ingetrokken Het teken op de cam wordt bedekt met het "OPEN" teken

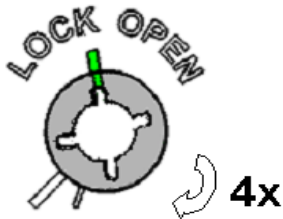

figuur 1



figuur 2